

RALLA 25

OMER

P A R K I N G S Y S T E M S

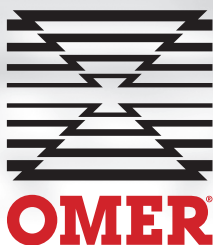

Piattaforma rotante per movimentare le auto in spazi ristretti e poco accessibili e facilitare le operazioni di parcheggio. Dotata di un profilo di delimitazione fossa e scorrimento ruote, la RALLA è disponibile in due distinte versioni: a movimentazione manuale o motorizzata. Una botola d'ispezione collocata sulla superficie della pedana garantisce l'accesso al motore per le normali operazioni di manutenzioni. La dove le barriere architettoniche/strutturali dell'edificio lo richiedano come sicurezza aggiuntiva è possibile controllare le interferenze durante la fase di rotazione con un sistema di fotocellule perimetrali. Nella versione standard la struttura portante è completata da un rivestimento in lamiera bugnata antiscivolo. A richiesta la RALLA viene fornita anche in lamiera liscia per consentirne il rivestimento con piastrelle o altro materiale (Max. 70 Kg m²).

Turntable for easy parking on limited space. Equipped with pit frame and sliding wheels, is available in two models: manual or motor driven. An inspection door located on the platform allows access to the motor to allow maintenance operations.

Where architectural/structure barriers occurs an additional safety system allows to detect the interference during rotation by a perimeter photocell system. The supporting structure of the standard model is equipped with an anti-skid thread plate. On request, the turntable can be supplied with smooth finish suitable to be tiled or covered with other materials (Max. 14.5 lbs / square foot).

Drehplattform zur Beförderung von Autos in enge und schlecht zugängliche Parklücken und zur Erleichterung des Einparkens. Versen mit einem Profil zur Grubenbegrenzung und zum Rollen der Räder, ist das Drehgestell in zwei verschiedenen Versionen erhältlich: zur manuellen und zur motorisierten Beförderung. Durch eine Klappe zur Überprüfung der Vorrichtungen auf der Plattform können normale Wartungsarbeiten am Motor vorgenommen werden. Dort wo architektonische/strukturelle Barrieren des Gebäudes es als zusätzliche Sicherheitsvorrichtung erfordern, können die Interferenzen während des Drehens mit einem Außenlichtschrankensystem kontrolliert werden.

In der Standardversion ist die Struktur mit einem rutschfesten Spezialblech verkleidet. Auf Wunsch kann das Drehgestell auch mit glattem Blech geliefert werden, um das Verkleiden mit Fliesen oder anderen Materialien zu ermöglichen (Max. 70 Kg m²).

Plateforme tournante pour manutentionner les voitures dans des espaces restreints et peu accessibles et pour faciliter les opérations de parking. Équipée d'un profil de délimitation de fosse et de translation des roues, le Bogie pivotant est disponible en deux versions différentes : à manutention manuelle ou motorisée. Une trappe de visite située sur la surface du marchepied garantit l'accès au moteur pour les opérations courantes d'entretien. Là où les barrières architectoniques et structurales du bâtiment le nécessitent en tant que sécurité complémentaire, il est possible de contrôler les interférences pendant la phase de rotation à l'aide d'un système de photocellules périmétrales. Dans la version standard, la structure portante est équipée d'un revêtement en tôle bosselée antidérapante. Sur demande, le Bogie pivotant est fourni également en tôle

lisse afin de permettre son revêtement avec des carreaux ou tout autre matériau (Max. 70 Kg m²).

Plataforma en rotación para desplazar los coches en espacios reducidos y poco accesibles y facilitar las operaciones de aparcamiento. La Rangua, que dispone de un perfil de delimitación del foso y del deslizamiento de las ruedas, se encuentra disponible en dos versiones distintas: de desplazamiento manual o motorizado. Una trampilla de inspección colocada sobre la superficie de la plataforma garantiza el acceso al motor para las operaciones de mantenimiento normales. Cuando las barreras arquitectónicas/estructurales del edificio lo precisan como seguridad adicional es posible controlar las interferencias durante la fase de rotación con un sistema de fotocélulas perimetrales. En la versión estándar la estructura portante se completa con un recubrimiento de plancha almohadillada antideslizante. A petición del cliente la Rangua se suministra también con plancha lisa para permitir recubirla con baldosas u otro material (Max. 70 Kg m²).

Portata Capacity Tragfähigkeit Capacité Capacidad	Diametro Diameter Durchmesser Diamètre Diámetro	Fossa Pit Grube Fosse de roulement Foso	Potenza Electric motor Leistung Puissance Potencia	Alimentazione Power supply Versorgung Alimentation Alimentación	Peso Weight Gewicht Poids Peso	Velocità Speed Geschwindigkeit Vitesse Velocidad
2.500 kg 5.500 Lbs	Ø 4.200/165,3"	Ø 4.230/166,5"	1,5 Kw	230 - 400v/3/50 HZ	1.300 kg 2.890 lbs	2 RPM

Opzione per copertura piastrellabile Option for platform tiles application Zur Verfügung flachesblech zu fliesen Option pour couverture à carrelers opción para cobertura con baldosas
max 70 kg/m ² max 14.5 lbs/square foot

MM / KG
INCH / LBS

RALLA 25

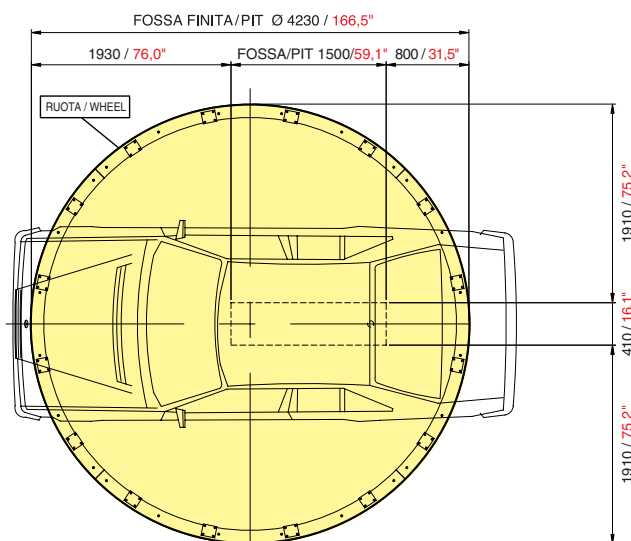
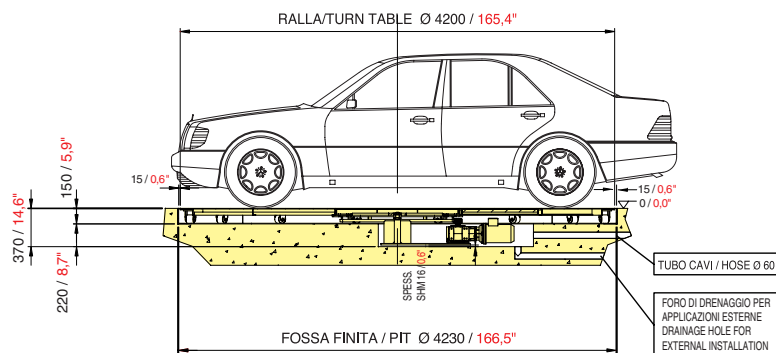

O.M.E.R. Spa Via G. Galilei, 20 - 30035 Mirano Venezia ITALY
Tel. +39 041 5700303 Fax +39 041 5700273 - E-mail: info@omerlift.com www.omerlift.com

I prodotti OMER sono modelli esclusivi e coperti da brevetti internazionali. I prodotti OMER sono omologati od approvati da tutti i maggiori enti di controllo internazionali. Ogni violazione dei diritti della OMER sarà perseguita a norma di legge. Ogni dato tecnico esposto nel presente catalogo è soggetto alle modifiche che la casa costruttrice si riserva di apportare in qualunque momento senza preavviso e senza alcuna responsabilità ed obbligo a carico della O.M.E.R. S.p.A.

OMER products are exclusive models and protected by international patents. OMER products are homologated or approved by all major international controlling bodies. Any violation of OMER's rights shall be prosecuted according to law. The manufacturer reserves the right to change the product specifications without notice and liability.

OMER Produkten sind exklusive Arten und sie sind international Patent geschützt. OMER Produkten sind von den bekanntesten internationalen Prüfstellen abgenommen und entsprechen deren Kriterien. Jede Verletzung der OMER Rechte wird gesetzlich verfolgt. Die Firma O.M.E.R. behält sich das Recht vor, alle Änderungen an den oben angeführten technischen Daten ohne vorherige Benachrichtigung und ohne jegliche Verantwortung oder Verpflichtung vorzunehmen.

Les ponts O.M.E.R. sont des modèles exclusifs et brevetés. Les ponts O.M.E.R. sont agréés par les plus grands organismes de contrôles internationaux. Toutes copies ou violations des brevets seront poursuivis. Toutes données techniques exposées dans ce catalogue sont tributaires de modifications que la Maison constructrice se réserve d'apporter n'importe quel moment et ceci sans aucun préavis et sans aucune responsabilité et obligation de la part de la Maison O.M.E.R. Los productos O.M.E.R. son modelos exclusivos y con patente

internacional. Los productos O.M.E.R. están homologados o aprobados por todos los institutos internacionales de control mas importantes. Todos los derechos estan reservados y la violacion de los mismos estas penada por la Ley. O.M.E.R. se reserva el derecho de modificar en cualquier momento, sin aviso previo y sin ninguna responsabilidad ni compromiso, todos los datos técnicos indicados en el presente catalogo.